

Textile-net 横からシートが入るマスク 型紙

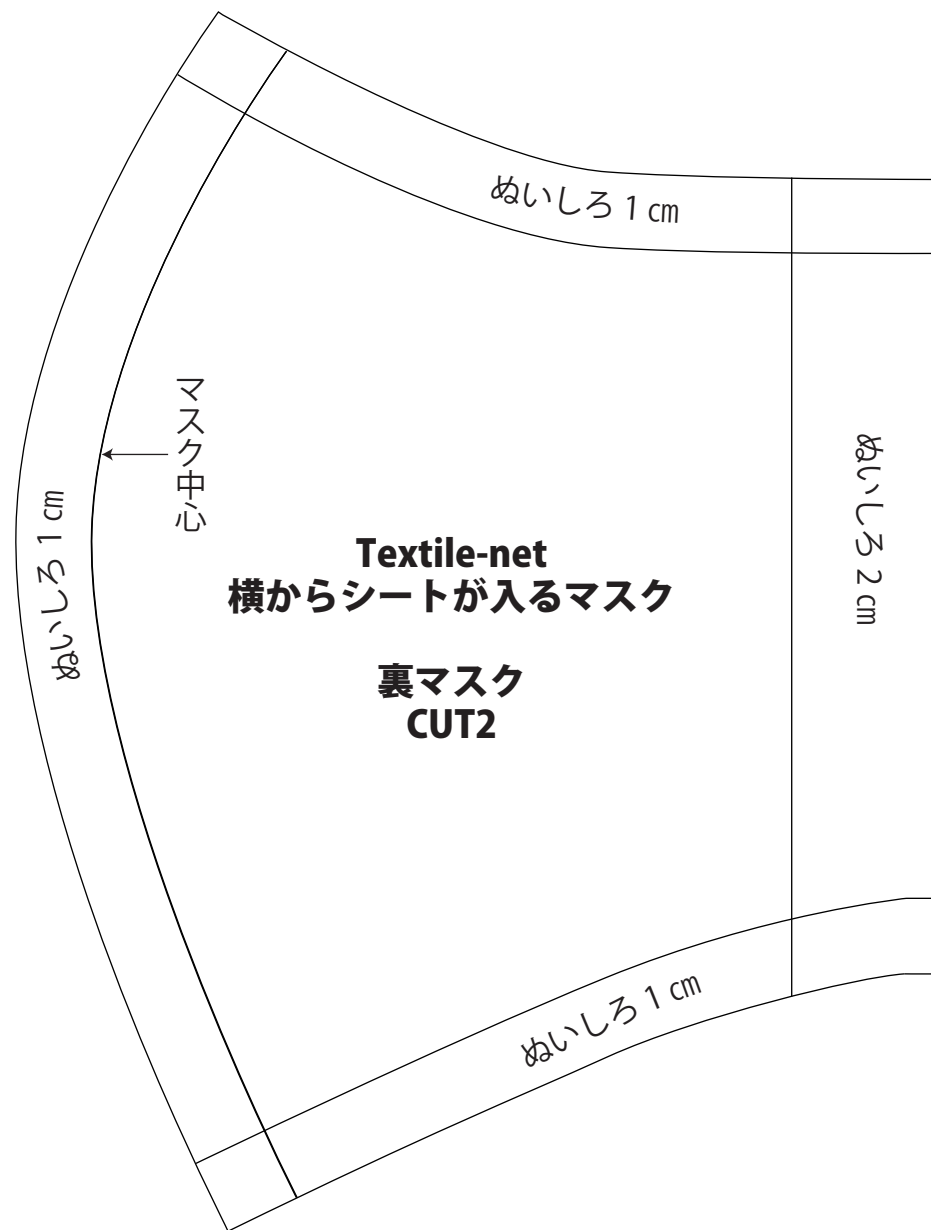
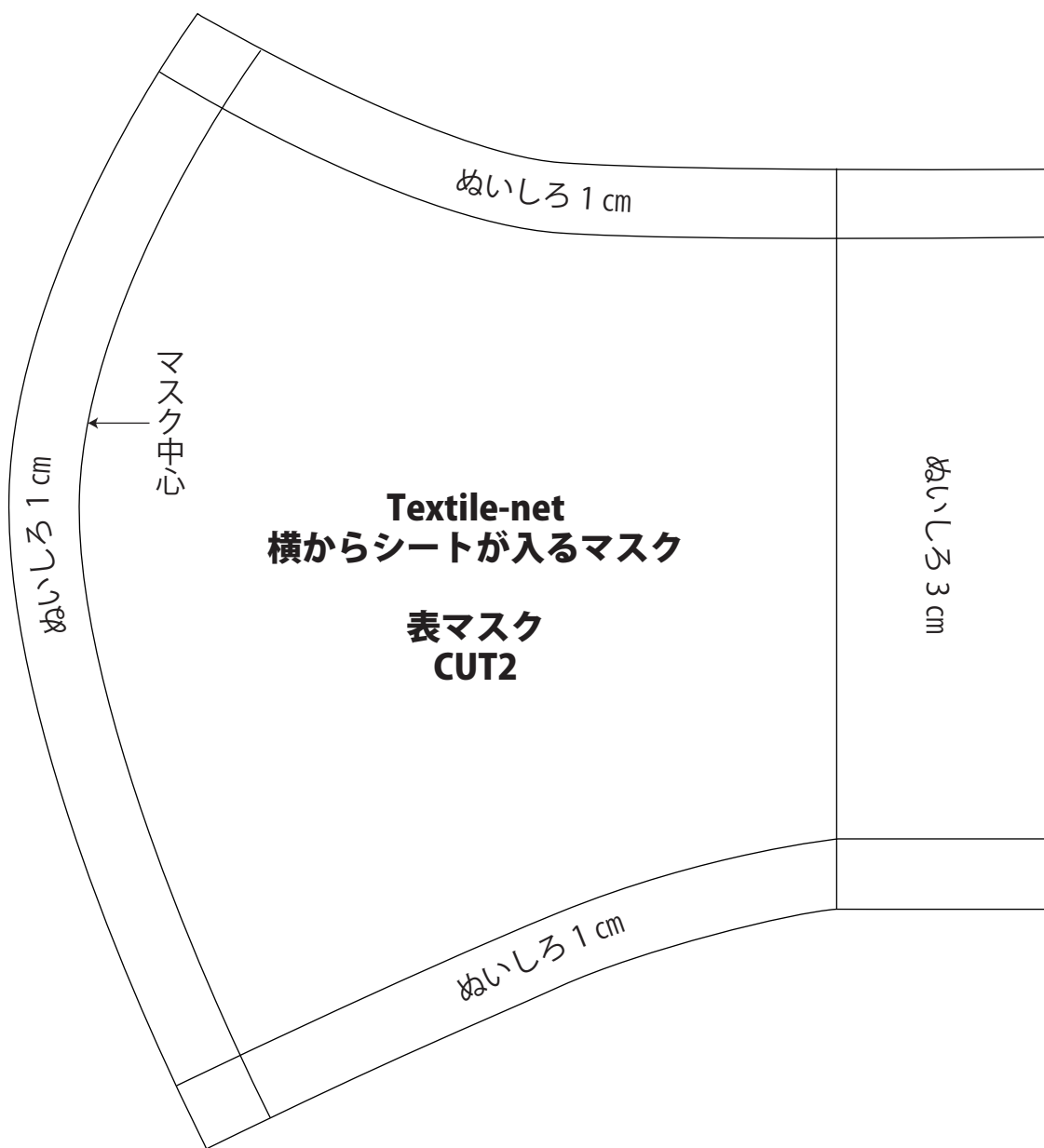

Textile-net

横からシートが入る立体マスク

用意するもの

- ・表布 1枚 (H20cm×W35cm) ・裏布 1枚 (H20cm×W30cm)
- ・マスクゴム 1本 (長さ 65cm)※2等分して使用してください。

下準備

①表布、裏布をそれぞれ中表にして半分に折り、裁断します。

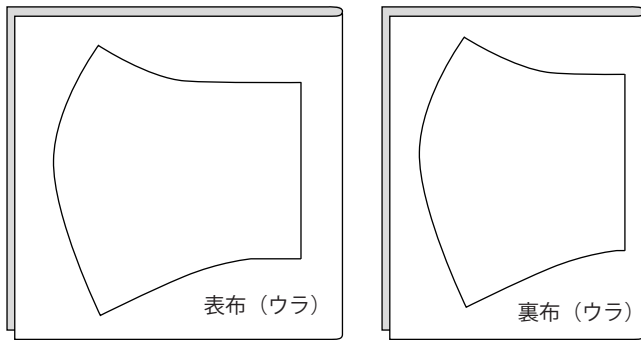

②マスクゴムを2等分に切ります。

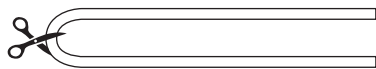

1. 表マスクを中表にし、マスク中心を1cm幅で縫い合わせます。裏マスクも同様に縫います。

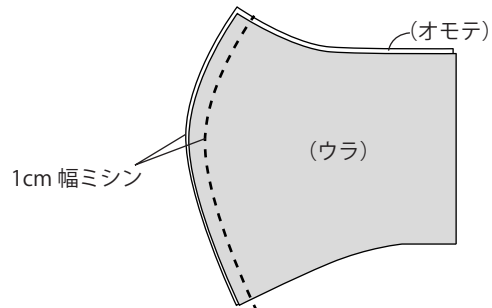

2. マスク中心縫い代はアイロンで割ります。表マスク、裏マスクとも同様です。

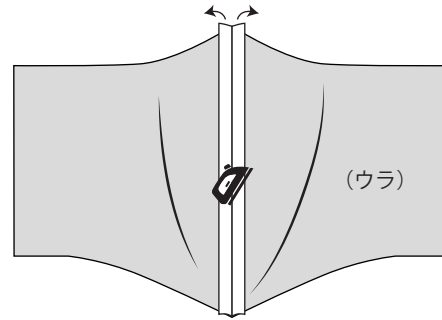

3. 裏マスク左右端の縫い代を1cm幅の三つ折りにし、端ミシン (0.2～0.3cm幅ステッチ) で縫い止めます。

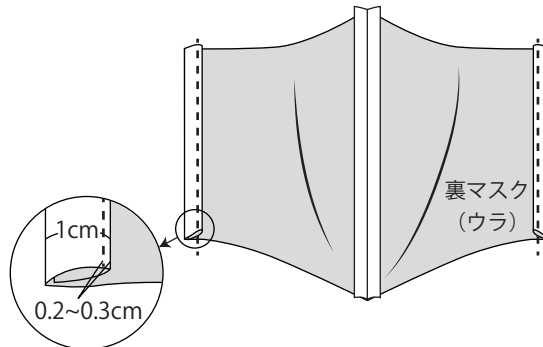

5. 「4」を表に返し、アイロンで形を整えます。マスク上下にそれぞれ0.5cm幅のステッチをかけます。

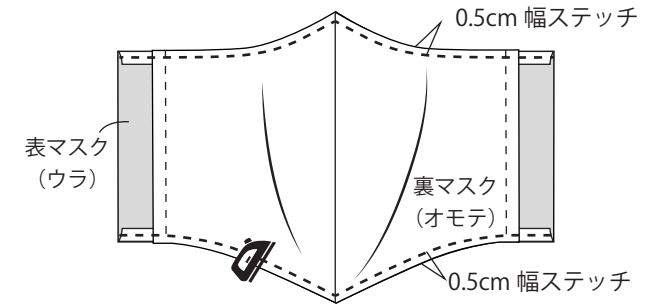

6. 表マスク左右端の縫い代を1.5cm幅の三つ折りにし、端ミシン (0.2～0.3cm幅ステッチ) で縫い止めます。

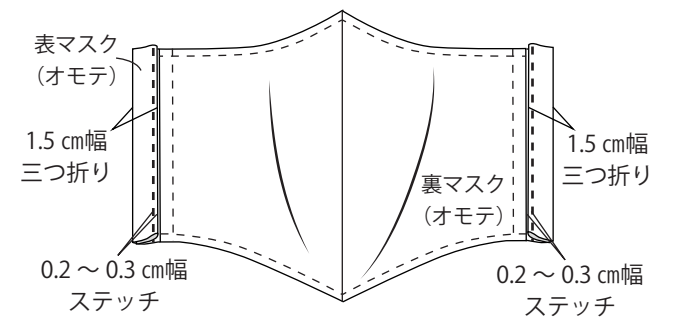

4. 表マスクと裏マスクを中表にし、中心を合わせます。上下端をそれぞれ1cm幅で縫い合わせます。

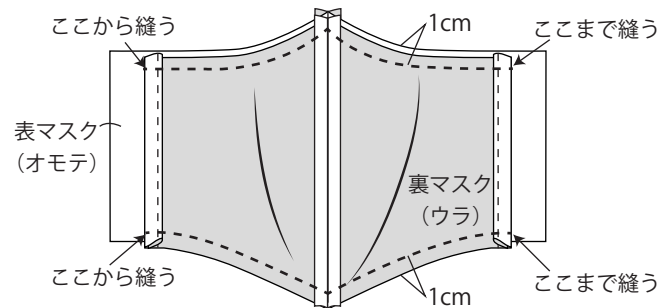

7. ゴムを通します。ゴムの長さを調節し、結びます。結び目が三つ折りの中に入るよう、結び目位置を調節したら、できあがりです。

